

LE TERRAIN

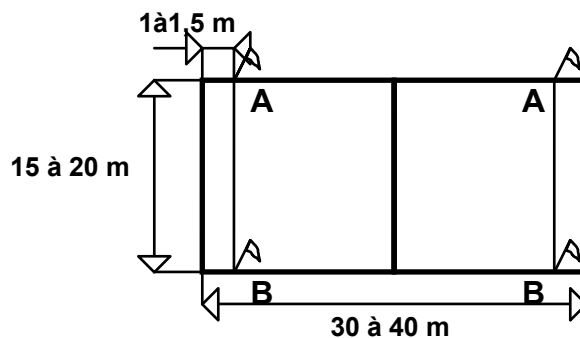

LES EQUIPES :

Les équipes sont mixtes et se composent de 6 à 8 joueurs.

DUREE DE LA RENCONTRE:

Les matchs se dérouleront en 2 périodes de 5 minutes (suivant le nombre d'équipes par poule), à chaque arrêt une rotation des joueurs est obligatoire, « tout le monde doit jouer ».

MATERIEL:

Un ballon type handball (petit modèle), des dossards, un chronomètre.

REGLES:

L'engagement : Le ballon est mis en jeu par l'arbitre au centre du terrain par un "entre-deux" (Un lancer en chandelle entre deux joueurs adverses).

Progression de la balle : L'équipe attaquante doit effectuer au moins 3 passes avec ou sans rebond avant d'adresser le ballon à son joueur but. **1 REBOND MAXIMUM AVANT RECEPTION DE LA PASSE** si cette règle n'est pas respectée le ballon est remis à l'équipe adverse à l'endroit de la faute. Les passes successives entre 2 mêmes joueurs ne comptant que pour 1 seule passe. Le porteur du ballon dispose, exceptionnellement, de 3 pas pour élargir son champ d'action et permettre la continuité du jeu. **EN AUCUN CAS CES 3 PAS NE DOIVENT DEVENIR SYSTEMATIQUES.**

Le joueur but se déplace à l'intérieur de son couloir pour recevoir de **VOLÉE** une passe d'un de ces équipiers. S'il sort du couloir, ou échappe le ballon, l'équipe adverse remet le ballon en jeu au coin A ou B (voir croquis)

Les défenseurs ne doivent pas arracher le ballon des mains des attaquants. Toute brutalité entraîne la perte du ballon. Ils ne peuvent défendre à l'intérieur de la zone de leur joueur but. Si le ballon est sorti de la zone d'en but du capitaine (le joueur but) par un défenseur, le ballon est remis à l'équipe adverse au coin A ou B.

La touche : Si un joueur fait sortir le ballon par une ligne latérale, il est remis en jeu sur cette ligne par un joueur adverse.

La remise en jeu, après un but, se fait au centre du terrain par l'équipe qui n'a pas marqué le point.

Sécurité : Pas de contact, les défenseurs doivent se tenir à une distance respectable (au moins une longueur de bras) des attaquants.

MARQUES

Faire parvenir le ballon par une passe directe (sans rebond) à son joueur but / 1 point par but marqué.

A chaque point, le joueur de l'équipe ayant marqué remplace son joueur but.

L'arbitrage de la rencontre de joueur-but doit s'effectuer dans le respect de ces règles, mais aussi et surtout dans l'esprit du jeu et de l'U.S.E.P.